

GCRTI-S

Séries 62 a 70 discos

Grade Controle Remoto Tandem Intermediária Super

Tandem Intermediate Remote Control Harrow
Rastra de Control Remoto Súper Intermedia Tándem

Desenvolvida para trabalhar nos mais variados tipos de terrenos, tem um ótimo desempenho em preparação de solo, reforma de pastagens e na renovação de canaviais e outras culturas, com excelente rendimento de trabalho.

Developed to work in many different types of soil, it has a great performance in soil preparation, pasture reform and recovery of sugarcane and other crops, with excellent work performance.

Desarrollada para trabajar en los más variados tipos de terrenos, tiene un óptimo desempeño en preparación de suelo, reforma de pastos y en la renovación de cañaverales y otras culturas, con excelente rendimiento de trabajo.



aldan.com.br

Orgulho de ser Agro.
Orgulho de ser **Baldan**.

Proud to be Agro. Proud to be **Baldan**.
Orgullo de ser Agro. Orgullo de ser **Baldan**.

 **BALDAN**

ESPECIFICAÇÕES TÉCNICAS

TECHNICAL SPECIFICATIONS
ESPECIFICACIONES TÉCNICAS

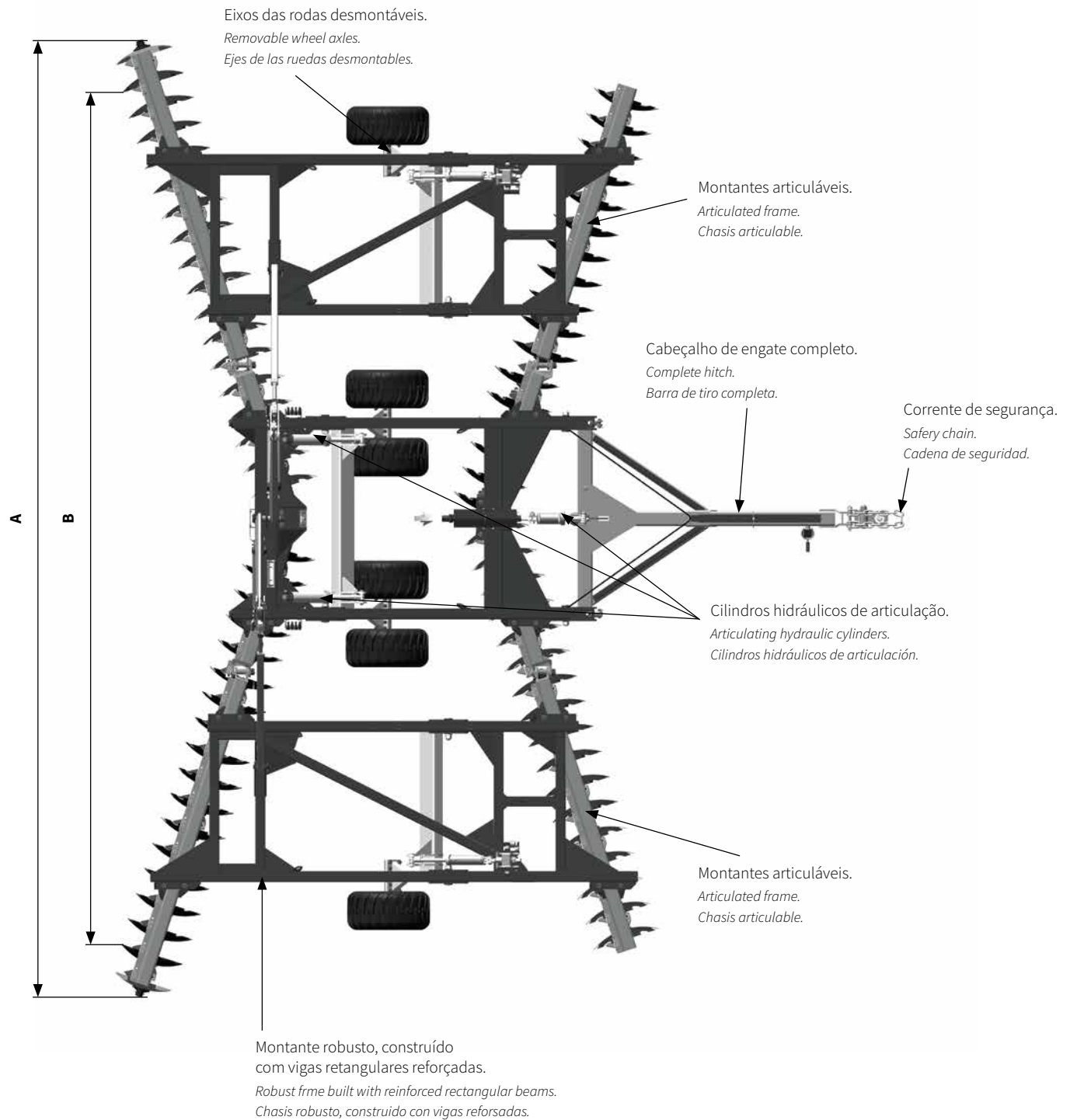

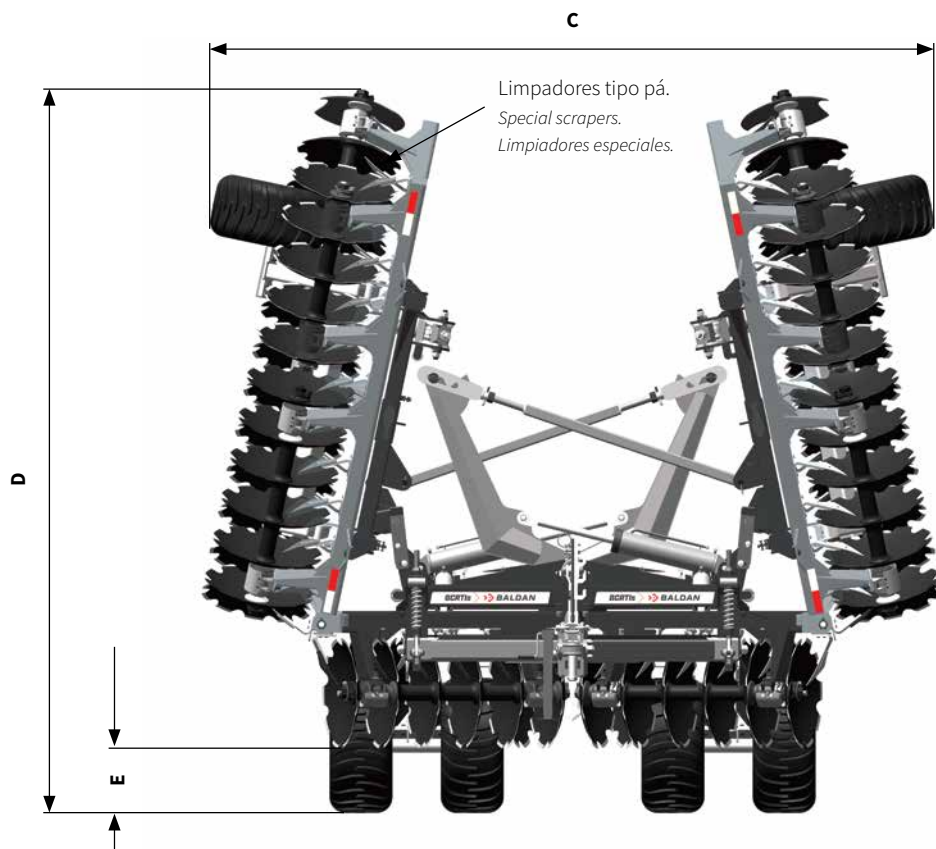
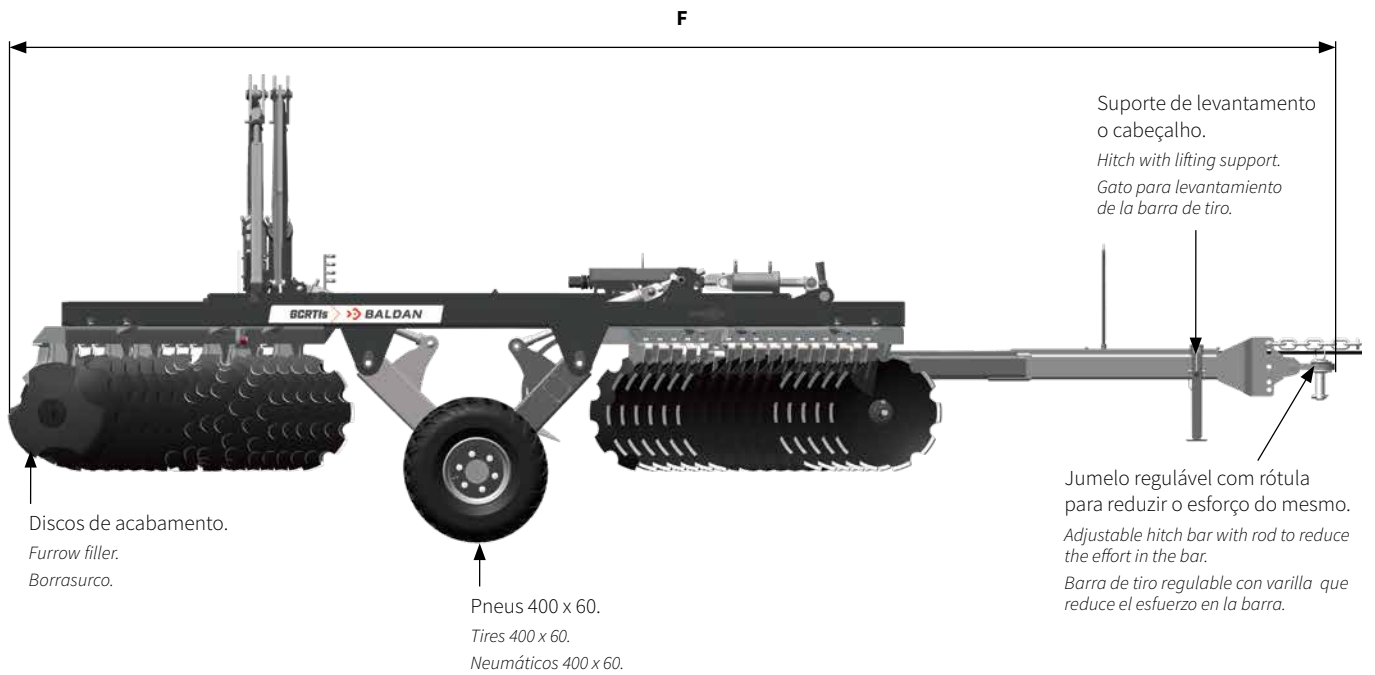

DIMENSÕES

DIMENSIONS
DIMENSIONES

MODELO MODEL MODELO	N° DE DISCOS NR OF DISCS NR DE DISCOS	MEDIDA: A MEASUREMENT: A MEDIDA: A mm	MEDIDA: B MEASUREMENT: B MEDIDA: B mm	MEDIDA: C MEASUREMENT: C MEDIDA: C mm	MEDIDA: D MEASUREMENT: D MEDIDA: D mm	MEDIDA: E MEASUREMENT: E MEDIDA: E mm	MEDIDA: F MEASUREMENT: F MEDIDA: F mm
	62	8510	7700	4750	4040	410	7790
GCRTI-S	66	9040	8250	4750	4310	410	7860
	70	9600	8770	4750	4615	410	7950



Estrutura constituída por vigas tubulares de alta resistência.
Structure built with reinforced tubular beams.
Estructura: vigas tubulares de alta resistencia.



Rodeiro para transporte com pneus 400 x 60.
Wheelset for transport with tires 400 x 60.
Rodado para transporte com pneumáticos 400 x 60.



Discos de acabamento: 24" /26" /28".
Finishing discs: 24" /26" /28".
Discos de acabamento: 24" /26" /28".



Cilindros hidráulicos de articulação para transporte e para levantamento dos pneus.
Articulation hydraulic pistons for transport and tires lifting.
Cilindros hidráulicos de articulación para transporte y levantamiento de los neumáticos.



Haste quebra leira.
Central tine.
Fleje rompe lomo.



Limpadores de discos.
Disc scrapers.
Limpadores de discos.



Mancais de rolamentos cônicos a graxa ou em banho de óleo com lubrificação permanente.
Conical bearings: grease or oil both with wear protection.
Cojinetes de rodamientos cónicos a grasa o en baño de aceite con lubricación permanente con protección.

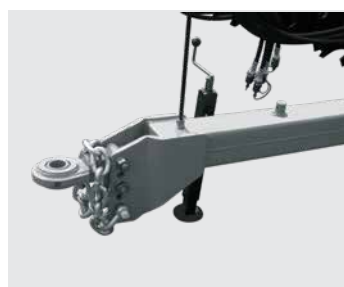

Cabeçalho regulável com correntes de segurança.
Adjustable draw bar with safety chain.
Lanza de enganche regulable con cadenas de seguridad.

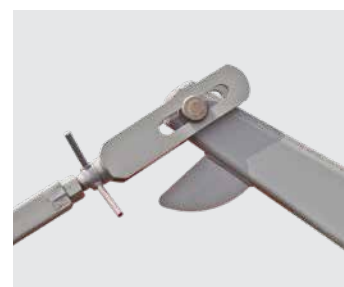

Braços reguláveis para articulação dos montantes.
Adjustable bars for the articulation of the side frames.
Brazos regulables para articulación de los marcos laterales (cuadros y/o cuerpos laterales).

Opcional: mancais de rolamentos cônicos a graxa ou em banho de óleo com lubrificação permanente.
Opcional: conical bearings: grease or oil both with wear protection.
Opcional: cojinetes de rodamientos cónicos a grasa o en baño de aceite con lubricación permanente con protección.

Discos côncavos: 26" x 6,0 mm - 26" x 7,5 mm
28" x 6,0 mm - 28" x 7,5 mm.

Concave disc blade: 26" x 6,0 mm - 26" x 7,5 mm - 28" x 6,0 mm
28" x 7,5 mm.

Discos cóncavos: 26" x 6,0 mm 26" x 7,5 mm - 28" x 6,0 mm
28" x 7,5 mm.

ESPECIFICAÇÕES TÉCNICAS

TECHNICAL SPECIFICATIONS
ESPECIFICACIONES TÉCNICAS

MODELO MODEL MODELO	N° DE DISCOS NR OF DISCS NR DE DISCOS	LARGURA DE TRABALHO WORKING WIDTH ANCHO DE TRABAJO	PESO APROXIMADO ESTIMATED WEIGHT PESO APROXIMADO		POTÊNCIA DO TRATOR TRACTOR POWER POTENCIA DEL TRACTOR
			Kg 26"	Kg 28"	
	62	8510	8687	8908	280 - 320
GCRTI-S	66	9040	9010	9232	300 - 335
	70	9600	9174	9423	315 - 340

DIÂMETRO DOS DISCOS DISC DIAMETER DIÁMETRO DE LOS DISCOS	RODEIRO GROUNDWHEEL RUEDAS	DIÂMETRO EIXO SHAFT DIAMETER DIÁMETRO DEL EJE	ESPAÇAMENTO ENTRE DISCOS SPACING BETWEEN DISCS ESPACIAMIENTO ENTRE DISCOS	PROFUNDIDADE DE TRABALHO WORKING DEPTH PROFUNDIDAD DE TRABAJO
Ø		Ø	mm	mm
26"/28"	400 x 60	1.5/8"	270	150 - 250



Avenida Baldan, 1500 | Nova Matão
15993-900 | Matão - SP | Brasil
+55 16 3221 6500
sac@baldan.com.br
export@baldan.com.br

A Baldan reserva-se o direito de alterar as características técnicas deste produto sem prévio aviso. As imagens contidas neste folheto são de caráter ilustrativo.

Baldan reserves the right to improve or modify the technical features of this product without prior notice. The images in this publication are merely illustrative. El Baldan se reserva el derecho de cambiar las especificaciones de este producto sin previo aviso. Las imágenes en este folleto lo son para fines ilustrativos.